

TopTankTornado

Ölbehälter mit Rührwerk

Oil reservoir w/ agitator



SCHMIERTECHNIKWERK

Ölbehälter / Vorlagebehälter mit Rührwerk für Schmierstoffe oder Flüssigkeiten die zur Entmischung neigen.

Dabei kann es sich um Schmierstoffe mit Feststoffanteilen handeln, wie z.B. Öle mit Graphit oder PTFE Bestandteilen oder um Emulsionen. Ein großflächig durchmischender Rührflügel „durchkämmt“ das Medium bei langsamen Drehzahlen um abgesetzte Partikel aufzurühren oder entmischte Medien wieder in einen homogenen Zustand zu versetzen ohne dabei Luft einzutragen oder das Medium aufzuschäumen.

Die Drehzahl kann in Abhängigkeit von der Versorgungsspannung geregelt werden.

Oil reservoir / storage tank with agitator for Lubricants or liquids that tend to segregate. These may be lubricants with proportions of solids, e.g. Oils with graphite or PTFE components or emulsions.

A large mixing blade stirs through the medium at slow speeds to stir settled particles or put back mixed media in a homogeneous state without introducing air or foaming the medium.

The speed can be regulated depending on the supply voltage.



Technische Daten:

Behältergröße: 3 Liter
Umgebungstemperatur: +5 .. +50°C

Antriebseinheit:

Spannungsversorgung: 24V DC
Nennstrom: <250 mA
Einschaltdauer: 50% ED (10 min)
Nennleistung: 3,97 W
Max.Mischer-Drehzahl: 25 U/min

Schwimmerschalter für Füllstandskontrolle:

Kontaktart: Schließer(NO)
Schaltleistung, ohm., max.: 50 W
Schaltstrom, ohm., max.: 0,5 A (AC); 0,7 A (DC)
Schaltspannung, max.: 300 V (AC); 350 V (DC)
Spannungsfestigkeit, min.: 500 V (DC)

Technical Data:

Container size: 3 liters
Ambient temperature range: +5 .. +50°C

Drive unit:

Power supply: 24V DC
Rated current: <250 mA
duty ratio: 50% OT (10 min)
Rated Power: 3,97 W
Max. agitator speed: 25 rpm

Float switch for level control:

Contact form: NO
Switching power, ohm., max. 50 W
Switching current, ohm., max. 0,5 A (AC); 0,7 A (DC)
Switching voltage max. 300 V (AC); 350 V (DC)
Disruptive voltage min. 500 V (DC)

TopTankTornado

Ölbehälter mit Rührwerk

Oil reservoir w/ agitator



SCHMIERTECHNIKWERK

Einbaumaße

Installation dimension

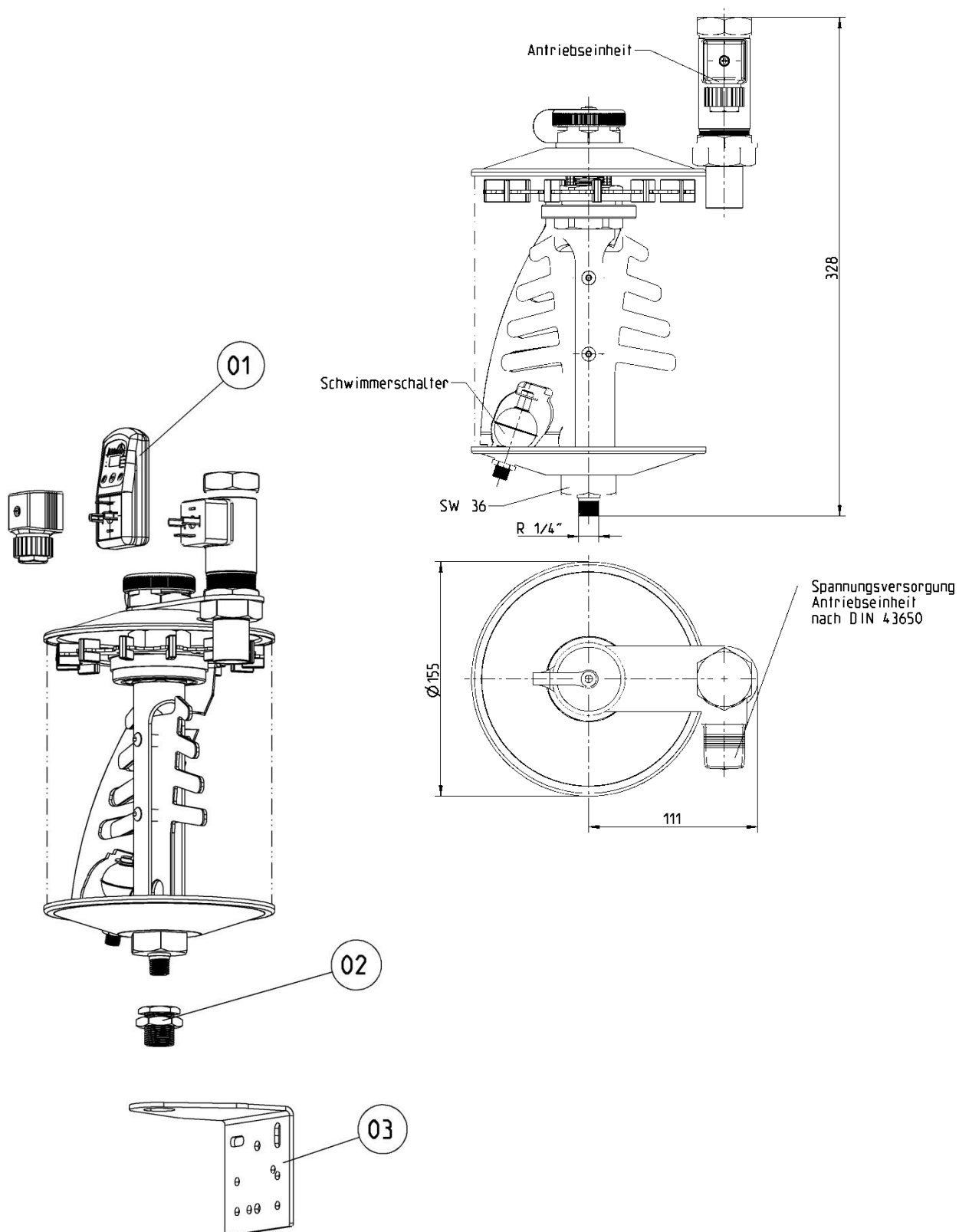

TopTankTornado

Ölbehälter mit Rührwerk

Oil reservoir w/ agitator



SCHMIERTECHNIKWERK

Zubehör

Accessories

	Beschreibung <i>Description</i>	Artikelnummer <i>Order-No.</i>	
Pos 01	Zeitsteuerung DigiTimer <i>Time controller DigiTimer</i>	04E40 024	
Pos 02	Schottverschraubung 1/4" <i>Bulkhead union 1/4"</i>	9904 01 6202	
Pos 03	Montagewinkel <i>Mounting bracket</i>	05E01 0201	